

2025 konkurrence regler:

- Løbspriser: Første løb er 900 kr. Resten af løbene i sæson er 1140 kr. pr. løb.
- Ethvert medlem skal være bekendt med vedtægter og regler, og enhver har selv ansvaret for at være opdateret med ændringer eller nye tiltag igennem GK98.dk
- Der er vægtudligning op til 95 kg. de steder det er muligt.
- Hvis en gokart er tydelig langsommere end andre i kval-race, må den byttes ud til en anden både i kval-race eller efter kval-race er over.
- Afbud til løb skal gives mindst 14 dage før løb.
- Pointsystem til Championship ved indlagte runder: 15-12-10-9-8-7-6-5-4-3-2-1-0.
- F1 løb uddeles der fulde point til løbsresultat og ikke i kval.
- 3 x 30 min. løb.
 - Kval-race, hvor halve point uddeles til placering og halve point uddeles til bedste omgangstider.
 - Sprint-race, lines op efter kval tider, dog vender top 5 rundt som i DTC, der uddeles fulde point.
 - Feature-race, lines op efter kval tider, der uddeles fulde point.

Fair play GK98

§ 1. Færdselsregler

Stk. 1. Det er forbudt at køre usportsligt og ureglementeret.

Stk. 2. Ved kørsel på bane gælder følgende:

- Kørerer har ubetinget pligt til at efterkomme de givne flagsignaler
- Den kører som ligger forrest, må vælge sig ideal linien, og derved udnytte hele banebredden. De efterfølgende kører skal tage hensyn til dette. jvf. stk. 3 og *Fig. A*.
- To lige hurtige karts, som ved en kurves begyndelse har nøjagtig samme position, skal begge respektere den andens ideallinie gennem hele kurven. jvf. stk. 3 og *Fig. B*.
- **-2/-5/-8/-10 point** En kører, der har en konkurrent på siden af sig, må ikke køre ind i dennes bane. jvf. stk. 3.
- **-2 point** Kontakt mellem 2 gokarter skal så vidt mulig undgås, og må slet ikke resultere i afkørsel.
- **-2 point** Er der tæt kamp imellem 2 kører, må den forreste kører kun skifte vognbane en gang per langside for at spærre af.
- **-2 point** En kører, som kommer i den situation, at han skal overhales (f.eks. hvis han er en omgang bagud eller har maskinhavari) må aldrig optræde usportsligt ved at prøve at forhindre dette. Endvidere skal han udvise størst muligt hensyn til de bagfra kommende ved at give tilstrækkeligt plads, så de kan slippe forbi.
- En kører som har til hensigt, at nedsætte hastigheden, skal markere dette med en oprakt arm (gælder ikke ved nedbremsning i sving)

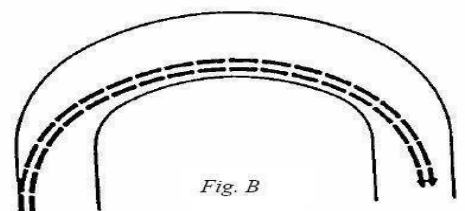
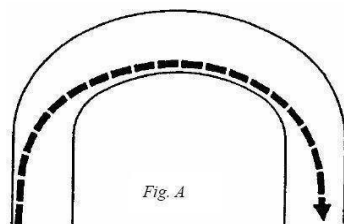

Stk. 3. Ved GK98's grundlæggende princip for hvornår 2 gokarts er side om side gælder:

- **-2/-5 point** Er den bagfra kommende kørers forhjulsaksel på linie med den foran køernes baghjulsaksel betragtes de 2 gokarts at køre side om side, og derved skal man holde sin bane så der er plads til begge i en kurve. Man må altså ikke skære ind foran for at spærre af, og dermed afkørsel kan opnås. Fig. C.
- **-2/-5 point** Har den bagfra kommende kører ikke fået sin forhjulsaksel op på linie med den forankørendes baghjulsaksel, skal den bagfra kommende vige på vej ind i en kurve, og dermed undgå afkørsel af den forankørende. Fig. D.
- **-2/-5 point** Bagfra kommende skal have bremset normalt ned som alle andre til et sving, og må derfor ikke bruge forankørende som stopklods for at vinde retten til at være betegnende side om side.

Stk. 4. **-10 point** En bevidst handling straffes med maximum.

Stk. 5. Er der noget forhold som ikke er nævnt i stk. 2., men gokartcenteret mener påkrævet skal disse også efterleves.

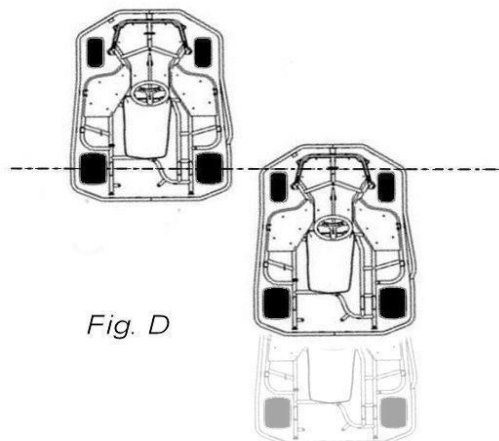
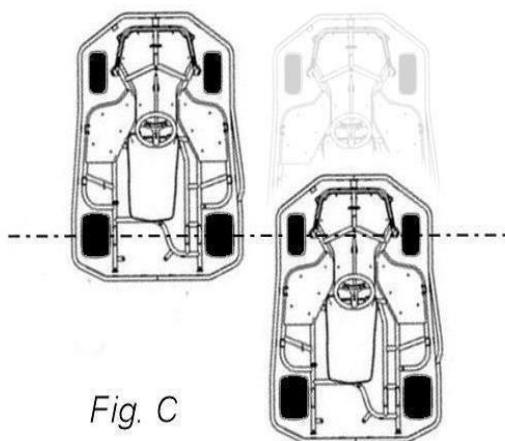

§ 2. Klage

Stk. 1. Alle klager skal indgives lige efter løbet og helst inden alle parter i sagen har forladt stedet.

- Tidsfristen er max. 1 time efter løbet og fristen for klage udløber når anklager har forladt baneanlægget.
- Begge parter skal høres på stedet, undtaget hvis synderen vælger at tage flugten hurtigt.
- **-1 point** Kan dialogen mellem de implicerede parter ikke foregå på en sober facon, kan løbsledelsen dømme -1 point for dårlig opførsel.
- Domme kan afsiges på stedet men kan også afventes hvis der er videooptagelser der skal undersøges først.
- **-1 point** Hvis en anklage ikke har brudt regler vil anklager modtage -1 point.

Stk. 2. Alle i Løbsledelsen har lov til at komme med bemærkninger som løbsobservatører er udpeget til og videregive informationer til Løbsleder eller Dommer så som mange øjne som muligt er på.

Straffe som kan uddeles:

-1 point	Man indgiver en uholdbar klage til løbsledelsen som ikke finder brud på reglementet
-2 point	En simpel påkørsel ved fejlslagent overhalingsforsøg eller andet kan man give pladsen tilbage til forurettet inden for 1 omgang i løbet.
-5 point	En simpel påkørsel ved fejlslagent overhalingsforsøg eller andet og pladsen gives ikke tilbage kan man idømmes en Stop and Go straf i løbet ved at få forevist skilt,
-8 point	En så slem påkørsel at løbsledelsen ikke kan fortolke om det var bevidst eller ubevidst handling og man rykkes imellem 5 og 20 pladser tilbage på gridden til efterfølgende løb
-10 point	En bevidst påkørsel af anden kører samt udelukkelse til næstkommende løb.

Regler for løbsledelse i GK98

§ 1. Dommer

Stk. 1. Dommeren som er udpeget af bestyrelsen skal påse, at løbet afvikles i overensstemmelse med GK98's vedtægter, regler og givne bestemmelser.

§ 2. Dommeren:

- Skal i alle løb kontrollere at banen er i forsvarlig stand,
- Tage stilling til enhver i forbindelse med det pågældende løbs indgiven protest, som skal være modtaget senest som er beskrevet i Fairplay reglementet.
- Har bemyndigelse til at ikende en straf for overtrædelse af gældende reglement, dog skal vicedommeren eller løbsleder som uvildig person godkende denne før straffen kan træde i kraft.
- Er bemyndiget til at forbyde en kører eller en gokart at deltage i det pågældende løb, såfremt vedkommende kørers eller gokart deltagelse forment at frembyde fare for løbets rette afvikling, eller gokarten afviger fra løbets standard, eller af løbslederen af sikkerhedsgrunde anmeldes som farlig,
- Er bemyndiget til om påkrævet at tage en endelig beslutning på en uforudset force majeure,
- Er forpligtet til umiddelbart protesttidens udløb at kontrasignere den for deltagerne offentliggjorte resultatliste.

§ 2. Vicedommer

Stk. 1. Vicedommeren som er udpeget af bestyrelsen skal i tilfælde af force majeure, hvor dommeren bliver forhindret i at fungere, kunne overtage dennes funktioner.

§ 3. Start- og måldommer

Stk. 1. Start- og måldommeren som er udpeget af bestyrelsen skal sikre, at opstillingen til gridden foregår i den rette rækkefølge. Har endvidere til opgave at dømme om der er sket tyvstart, samt at fastlægge den rækkefølge, i hvilken de deltagende passerer målstregen.

Stk. 2. Start- og måldommeren afgørelse er endelig og kan ikke anfægtes. Afgørelsen kan kun ændres hvis start- måldommeren mener at have begået en fejlbedømmelse, som ønskes rettet, og en sådan ændring skal meddeles af dommeren.

§ 4. Løbsleder

Stk. 1. Løbslederen som er udpeget af bestyrelsen er overfor GK98 ansvarlig for, at løbet sportsligt og organisatorisk gennemføres i overensstemmelse med reglementet.

Stk. 2. Løbslederen skal udpege 1 til 2 baneobservatører til hvert heat der afvikles.

Stk. 3. Hvor alle kørere stiller til start i samme heat, er alle klubbens faste medlemmer baneobservatører.

Stk. 4. Løbslederen har efter anvisning fra baneobservatøren, bemyndigelse til at fastsætte en sanktion som baneobservatøren råder er nødvendigt i den givne situation.

Stk. 5. Tage stilling til enhver i forbindelse med det pågældende løbs indgiven anklager, som skal være modtaget senest som er beskrevet i Fairplay reglementet.

§ 5. Løbslederassistent

Stk. 1. Løbslederassistenten som er udpeget af bestyrelsen skal i tilfælde af force majeure, hvor løbslederen bliver forhindret i at fungere, kunne overtage dennes funktioner.

§ 6. Baneobservatører

Stk. 1. Baneobservatører må ikke være medlem af bestyrelsen.

Stk. 2. Baneobservatører skal overvåge, at Færdselsregler på banen for GK98, overholdes, og skal såfremt disse regler overtrædes, give løbslederen besked om dette, samt om hvilken sanktion baneobservatøren mener løbslederen bør bruge i den pågældende situation.

§ 7. Sanktioner

Stk. 1. Retningslinjer for uddeling af straffe fremgår af regelsættet Fair play.

Regler for udskiftning af gokart i løb

§ 1. Hvornår er en gokart ubrugelig

Stk. 1. En defekt gokart kan altid blive skiftet ud uden restriktioner.

Stk. 2. En langsom kørende gokart kan få lov til at blive skiftet ud hvis gokartcenteret indvilliger i det. Der skal dog være et kriterium opfyldt for at GK98 kan betegne det som lovligt.

- En lovlig udskiftning af en gokart måles ved at over de sidste 5 omgange skal gokarten være gennemsnitlig minimum 1. sekund langsommere end den forankørende. (Det vil sige at have tabt minimum 5 sekunder på 5 omgange.)
- Målingen er ikke brugbar hvis man har været udsat for uheld, så skal målingen startes på ny.

§ 2. Hvordan skal gokarten udskiftes

Stk. 1. Ved et grandprix løb må der skiftes når målingen er afsluttet uden yderligere konsekvens.

Stk. 2. Ved et Lemans må der skiftes når målingen er afsluttet, men det må ikke foregå ved et indlagt køreskifte.

§ 3. Evt. straf

Stk. 1. Hvis målingen ikke overholder kriterierne i §1 stk. 2, så uddeles der en straf på 5 straf placeringer.

GK98 vedtægter pr. 11/11-2023

§ 1. Medlemskab

Stk. 1. Klubben GK98 har hjemsted på formandens adresse og vil bestå af maksimalt 24 faste medlemmer.

Stk. 2. Medlemskab af GK98 indebærer køb af kontingent som dækker en hel sæson. Købes kontingent efter sommerpausen fås det til 50%. Jvf. Bilag 1.

Stk. 3. Et medlem kan nægtes til start i et løb, hvis vedkommende fremstår beruset.

Stk. 4. Bestyrelsen kan ekskludere medlemmer hvis de står udenfor klubbens regler, etik og moral.

Stk. 5. Medlemmer i GK98 skal kunne konkurrere på samme vilkår, så det materiel der stilles til rådighed er rimelig ensrettet. (Ved under 18år skal ansvars-fraskrivelse godkendes fra værge).

§ 2. Klubmøde

Stk. 1. Klubbens højeste myndighed er klubmødet Når bestyrelsen skønner det påkrævet, eller såfremt 1/3 af klubbens medlemmer fremsætter krav derom, indkaldes der til møde. Mødet kan holdes omgående hvis 1/3 af medlemmerne er til stede.

Stk. 2. Samtidig med mødeindkaldelse skal dagsorden for mødet bekendtgøres for klubbens medlemmer.

Stk. 3. Klubmødets beslutninger træffes med almindelig stemmeflerhed.

Stk. 4. Klubmødets beslutninger er bindende også for medlemmer, der ikke er til stede ved mødet.

§ 3. Bestyrelsen

Stk. 1. Klubbens bestyrelse har den daglige ledelse af klubben. Den består af en formand, og en kasserer og efter behov en eller flere repræsentanter og suppleanter derfor, efter klubben finder passende.

Stk. 2. Klubformand og – kasserer sidder på posten indtil der er flertal for en anden person på posterne.

Stk. 3. Ved de indlagte løb i den officielle kalender, skal formanden betale 75% og kassereren betaler 90%, af det fastlagte beløb. Jvf. Bilag1.

§ 4. Kassereren

- Stk. 1. Klubbens kasserer modtager kontingent fra klubbens medlemmer. I tilfælde af kassererens forfald modtages kontingentet af et andet dertil af bestyrelsen udpeget medlem. Klubben indestår for de af kassererens betroede midler.

§ 5. Virksomheden

- Stk. 1. Ved klubmøder kan det vedtages, at medlemmerne skal betale et kontingent til bestridelse af udgifter til klubbens administration.
- Stk. 2. Ud over nødvendige løbende udgifter må klubbens midler kun anvendes efter bevilling på et klubmøde, der er indvarslet i henhold til § 2.
- Stk. 3. Ved opløsning af klubben, overgår dens ejendele herunder dens kassebeholdning og anden formue til et formål der er bestemt på en demokratisk afstemning foretaget af GK98 medlemmer.

§ 6. Afbud, Betaling & Aflysning

- Stk. 1. Alle medlemmer er automatisk tilmeldt alle klubbens løb, og er derfor nødsaget til at melde afbud hvis man er forhindret i deltagelse. Afbud skal falde min. 14 dage før løbs dato.
- Stk. 2. Ved udeblivelse fra løb uden afbud skal man betale fuldt beløb for den runde. jvf. Bilag1.
- Stk. 3. Der skal betales direkte med mobilepay til kassereren, senest 20 min. før løbet. Man er ikke garanteret en kart, hvis ikke pengene er registreret.
- Stk. 4. Øst for Storebælt skal der være min. 7-8 deltagere. Vest for Storebælt skal der være min. 10 deltagere. Hvis dette ikke opnås, bliver løbet aflyst.

§ 7. GK98-serien

- Stk. 1. Sæson går fra 1/1 til 31/12, og den kommende sæsons gældende konkurrenceregler for GK98-serien, fremlægges af bestyrelsen.
- Stk. 2. Vinderne af drivers -championship modtager årets vandrepokal med indgraveret navn, og har til opgave at opbevare den i et år, til ny vinder er fundet.
- Stk. 3. Ved ligestilling i Championship, er det den med fleste i nævnte rækkefølge: (1. pladser, 2. pladser osv. dernedad) der har vundet.

Bilag 1. Medlemsbetaling

Køb af kontingent

Betaling pr. runde

Fastsættes hvert år af bestyrelsen.

Fastsættes hvert år af bestyrelsen.